

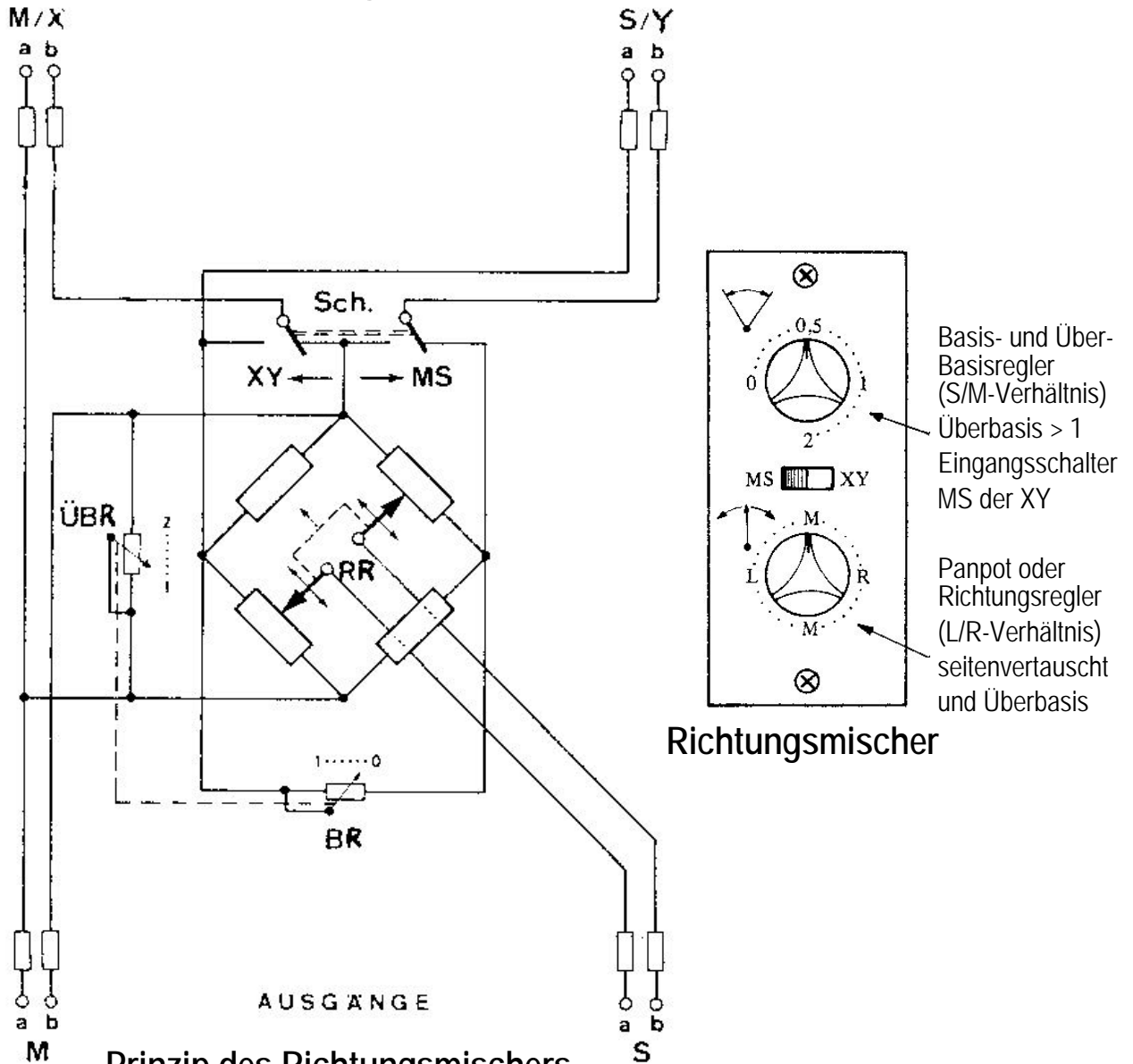

UdK Berlin  
Sengpiel  
03.93  
IntSt

# Stereo-Richtungsmischer für Koinzidenzmikrofone



## Prinzip des Richtungsmischers

Panpot = Richtungssteller = Richtungsregler  
Panoramaregler = Panoramasteller = Pan-Pot

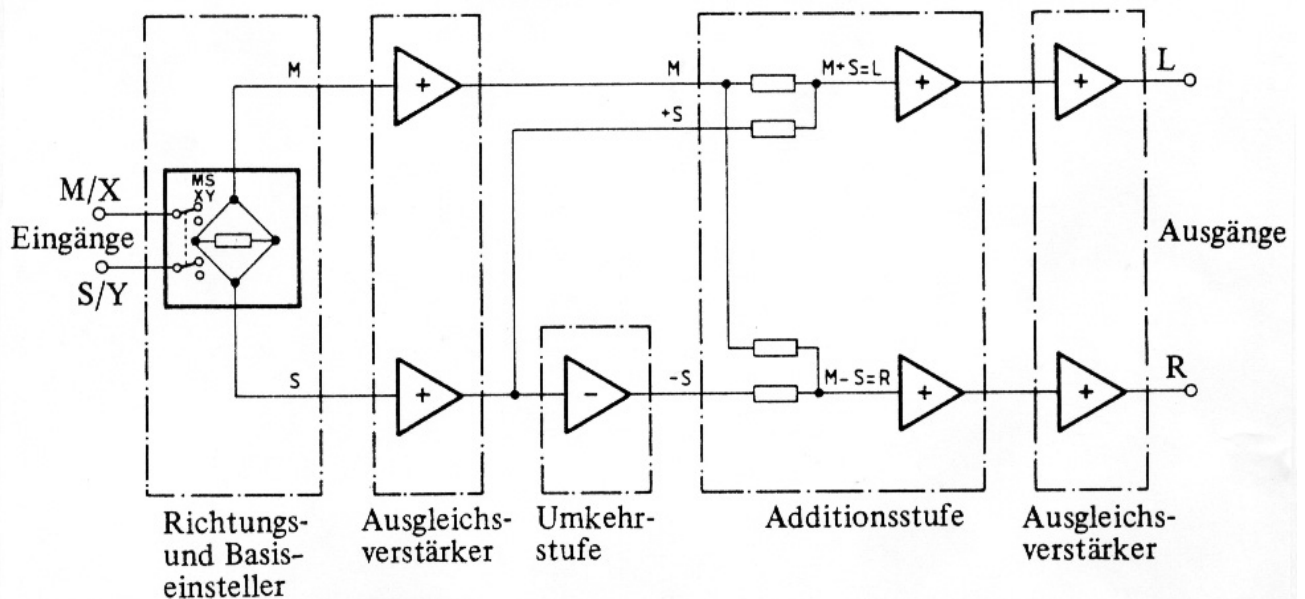

## Schaltbild des Richtungsmischers