

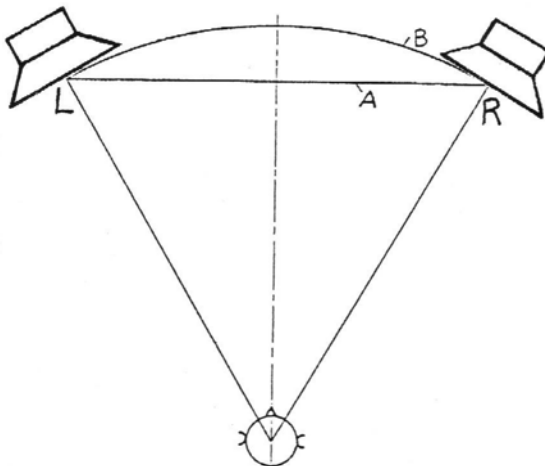

# ? Fragen zu "Machen Sie sich Gedanken ..." 3

1. Überlegen Sie mal, wie Sie im Stereo-Dreieck Lautsprecher-Stereofonie hören. Lokalisieren Sie die Instrumente der vorderen Reihe normalerweise auf einer geraden Verbindungslinie (A) vom linken zum rechten Lautsprecher oder auf einem Kreisbogen (B) immer im gleichen Abstand vom Hörer?



UdK Berlin  
Sengpiel  
03.95  
F + A

2. Lokalisieren Sie die Tiefenstaffelung der Instrumente in der Verlängerung der Achse vom Hörer zum Lautsprecher (A)? Oder erscheint die größte Tiefenstaffelung in der Mitte und an den Seiten keine Tiefenstaffelung (B)? Oder empfinden Sie die Tiefenstaffelung dazwischen (C)?

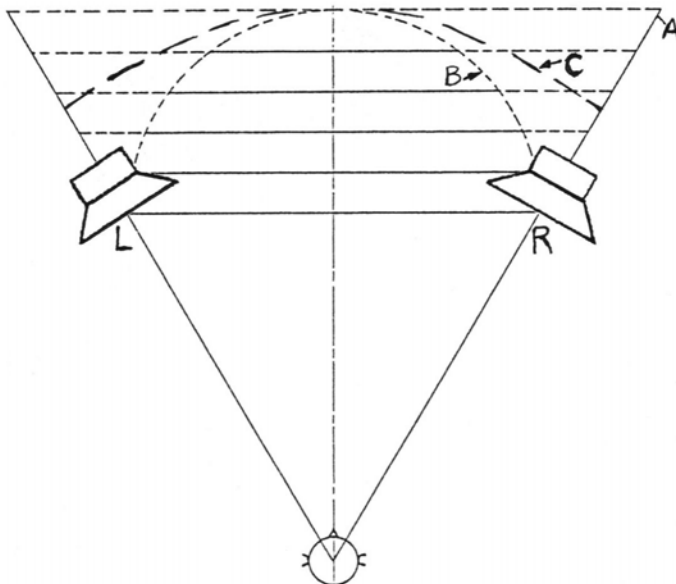

3. Lokalisieren Sie die Instrumente einer Orchesteraufnahme horizontal zwischen den Lautsprechern (A) oder auch erhöht (Elevation B) von Lautsprecher zu Lautsprecher oder in der Mitte stark erhoben (C)? Oder etwas weniger erhoben (D)? Erscheint Ihnen das frequenzabhängig zu sein? Wenn ja, beschreiben Sie bitte die Frequenzen.

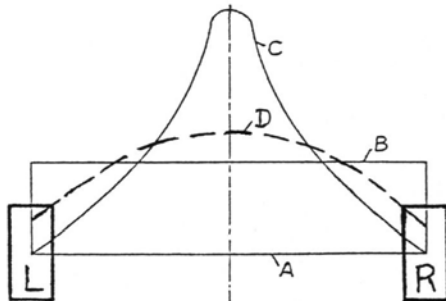

4. Wie **lokalisieren** Sie eine Stereoaufnahme für Lautsprecher im Kopfhörer? Auf der Verbindungslinie von Ohr zu Ohr wie es im Dickreiter steht? Beschreiben Sie Ihr Klangerlebnis über Kopfhörer im Vergleich zur Lautsprecherwiedergabe? Hier erscheint nicht das Wort "orten". Es sollte immer durch "lokalisieren" ersetzt werden.

Orten gehört eindeutig zum Radar, der Funkpeilung und natürlich zu den Fledermäusen, die dabei eine "Welle" aussenden. Das tun wir Menschen jedoch dabei nicht.